

PICANOL 
Let's grow together

OptiMax-i Connect

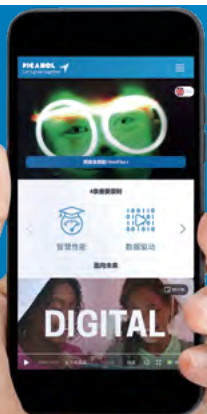

欲了解产品和零部件更多信息, 请访问
必佳乐网站: www.picanol.com.cn



扫描此处
访问网站

中文

他的成长渴望
也是我们追求的标杆。



扫描此二维码，
观看我们展示的视频。

PICANOL
Let's grow together

未来。
我们有必要担心吗？

必佳乐相信孩子们已经给我们展示了未来的样子。
他们的期望就是**我们新的标杆**。



他对新奇事物的开放态度
是我们的标杆

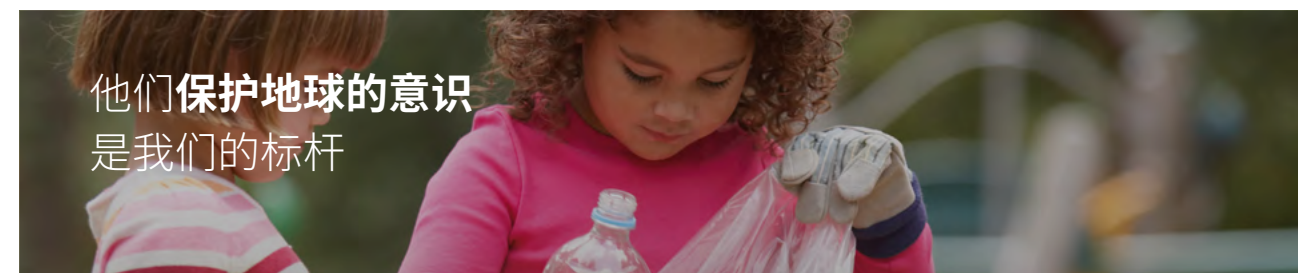

他们保护地球的意识
是我们的标杆



她缺乏耐心、追求完美的精神
是我们的标杆



她轻松玩转科技
的能力
是我们的标杆

他们的今天就是我们的明天。
因为未来，我们不再只是关注自己成长。
而更看重与您**一起成长**。

我们的设计原则： 我们如何装配机器

开始设计新机器时，我们要考虑的不止是比上一代织机快几纬而已。当今社会关注的是互联、以用户为中心的设计、直觉控制、自学能力和可持续性...等等。
这些是经得起未来考验的基准。



智慧性能

性能对于任何机器或部件来说都是第一要求，其直观衡量指标为**理论最高速度**。但是，该理论速度和现实生活中的**有效速度**之间通常有着巨大的差异。



内部可持续

在**避免浪费**和**减少能耗**方面，必佳乐一直勇于承担自己的责任。我们的织机在设计之初就被赋予了内部可持续能力。



数据驱动

我们都知道**数字化**在未来几十年内将变得更加重要。为了使生产效率更高，必须采集**数据**并将其用于**人工智能**。



直觉控制

现在的孩子可以**凭直觉毫不费力**地应用新技术。我们希望自己的织机也能这样毫不费力地操作。就像你的智能手机或汽车一样，**织机显示屏**是控制几乎所有机器功能的界面。

智慧性能、内部可持续、数据驱动和直觉控制是所有必佳乐织机的基本原则。他们让您的公司在当今工业4.0时代茁壮成长：互联、数字化和可持续发展。

必佳乐围绕“智慧性能”原则设计织机的原因是：**智能化织机设计**结合自设定软件使织机在任何条件下都能实现最高实用速度和最佳性能。

我们已经用开拓性的Sumo驱动展示了这一点。Sumo驱动于1996年引进，至今依然是**能效最高**的主驱动。可持续性也与**废物管理**有关。我们不但减少浪费，而且尽力做到完全避免浪费。

自上世纪70年代首次将电气控制应用到织机上时起，必佳乐就一直处于**数字化的前沿**。随着每一台新织机的推出，我们不断引领织造领域的潮流，并且在织造业内部进一步部署工业4.0：**自设定织机**已经指日可待！

无线具备、坚固耐用和**即时读取设计**：新生代织机将包容一切！这种**以客户为中心的理念**也融入到整机设计中，使所有操作都变得简单、直观且自带说明。

OptiMax-i Connect

剑杆织造的新标杆

如果由数字化和工业4.0驱动的高产、多样化织造是您追求的目标,那么您可以放心体验独一无二的,具有高附加值和前瞻性的 *OptiMax-i Connect*。

OptiMax-i Connect 提供一切可能,助您从织造市场上脱颖而出。准备好迎接每一个新商机。

织造市场如今受到四种因素的驱动,即对环境问题的日益关注、高企的成本,稀缺的资源和技术,以及数字革命。正因如此,*OptiMax-i Connect* 围绕我们的**四大设计原则**进行构建。

智慧性能

必佳乐织机一直都是,将来也一定是以最佳性能为目标而设计。**智慧性能**强调即便在苛刻的条件下也能保证最高的工业速度。

我们的新款 *OptiMax-i Connect* 织机能够做到这一点,得益于一种**全新的打纬机构**:由于引纬时间更长,即使不那么完美的纱线在织造时也可游刃有余。

内部可持续

将能耗最小化不会是附加选项,而是机器设计之初就必须考虑到的问题。为此,Sumo驱动理念变得更加节能。**内部可持续**不仅涉及能源,也涉及资源。*OptiMax-i Connect*织机上的若干装置,如EcoFill(左侧无废边装置)和电子右剑头开夹器(ERGO)有助于优化使用您最宝贵的纱线原料。

数据驱动

必佳乐至今已经引领织机数字化几十年。

Bluebox是我们可靠的电子平台,为工业4.0做好准备。所有数据都集中在**BlueTouch**显示屏的概览面板上。这些数据用于进一步优化织机性能,或者用于交换—与其他织机进行数据交换,或者与云数据进行交换。因此,使用必佳乐织机织造真正做到了**数据驱动**。

直觉控制

必佳乐织机的设计总是尽可能人性化。**BlueTouch**显示屏带有全新设计的用户界面,配有**智能信号灯**并应用了**分级访问**,最高程度的**直觉控制**已经结合到*OptiMax-i Connect* 织机的设计中。



PicConnect云服务

PicConnect是我们提供数字服务的在线平台。它强有力地拓展了您的织造能力。不论你的本能反应是什么,PicConnect都会将其放大。我们称之为直觉织造—它允许你遵循你的织造直觉进行操作。

浏览www.picanol.be/intuitiveweaving了解更多。



轻柔处理各种纱线

从纬纱探测到独创的quickstep选纬器和各式纬纱剪刀,全都设计为能够平稳顺畅地处理最多样的纬纱。

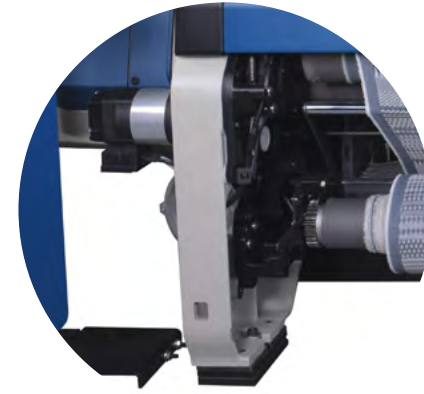

坚固的结构结合经验证的梭口曲线,构成了所有织造应用领域的基础

经验证的必佳乐理念结合通过大截面横梁连接的两个实心墙板。箱座由织物下方的共轭凸轮驱动,保证了整个幅宽上的打纬力均衡。



智慧性能



时刻关注剑带的状态

集成式传感器保证了剑带的润滑并监控冷却块的温度。



世界首创数字化剑头动程设定

优化您的织机性能。剑头动程的集成测量使你能够根据幅宽以最高车速运行织机,并将剑头动程的设定时间缩短到最低。

模块化设计永不过时

高度模块化的织机理念使织机可以根据需求进行升级或改装。开口机构、剪刀设计和经轴装置等都有多种形式。



更换新品种的最快方式

使用必佳乐快速品种更换装置(QSC),新品种的准备可在织造车间外进行。各方面的设计有助于以最高程度的数字化进行快速设定,大大缩短新品种的上机织造时间。

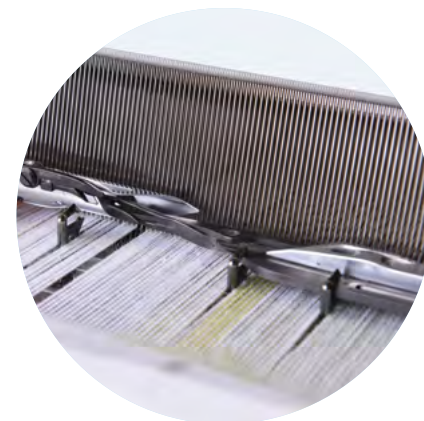

每个应用领域都有最佳性能

无论您看重的是高车速、应用多样化还是专门的工业用布织造,OptiMax-i Connect都能配备最适合的剑杆引纬系统。

无需左侧废边

EcoFill (左边无废边装置) 主要针对使用高档纬纱织造的领域。在前期经验的基础上, EcoFill现在进一步应用到四色织造上。



右侧废纱长度最小化

ERGO (右剑头电子开夹器) 可以积极式打开右侧接纬剑头, 从而加强了对纬纱长度的控制。使用ERGO可通过显示屏逐个通道调节剑头打开时间。



实时监控电量消耗

电量消耗持续监控, 并且可随时在显示屏上查看。



不用再拿不准温湿度

每台必佳乐织机都有一个**集成温湿度传感器**。温湿度数据可在BlueTouch显示屏上查看。

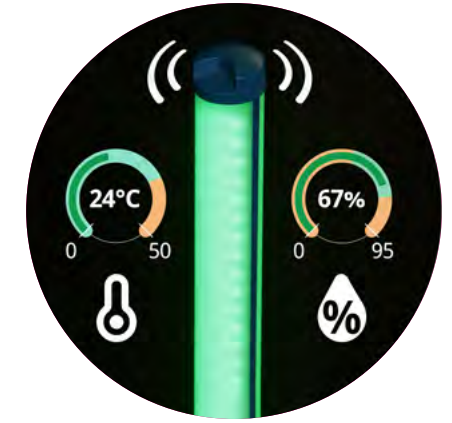

优化润滑使能源利用智能化

除了**过滤和冷却润滑油**, 集成式润滑系统还将最适量的润滑油循环到机器上所有关键点。这不仅**延长了机器部件的使用寿命**, 而且保证了所有齿轮传动的**能耗最低**。



内部可持续

最节能的主驱动更加节能

必佳乐最先运用的经过重新设计的**SUMO**驱动理念是市场上最节能的主驱动。它实现了**尽可能低的能耗**, 同时也提供了其他很多优势, 如全范围速度控制、慢动、找纬, 甚至**自动综平设定**。新型集成式温度传感器完善了该设计。



最高程度的数字化

15.6吋BlueTouch显示屏是处理数据和将数据可视化的完美工具。传感器面板和带有日志功能的操作记录清楚体现了这一点。



可靠的电子平台, 为工业4.0做好准备

BlueBox电子平台经过升级, 数据处理能力进一步提高。结合了稳定性和新设计的BlueBox为市场上的电子平台树立了标杆。



为下一次工业革命准备好你的织布厂

PicConnect是所有必佳乐数字服务的入口, 从工业物联网到服务相关的应用程序。PicConnect启用意味着织机已准备好充分利用PicConnect应用程序。



引纬的每一步均为数字化控制

引纬参数都在BlueTouch显示屏上数字化控制和管理。



传感器数据一览无余

关键的传感器数据容易读取, 可在BlueTouch显示屏的专用面板上看到。



数据驱动

通过指尖全面迅速掌控各种数据

使用先进的15.6吋BlueTouch显示屏可以快速访问和控制所有设定。BlueTouch显示屏有分级访问,帮助功能和其他功能,为市场设定了新标准。



织机状态的智能显示

LED信号灯柱和按钮上的LED灯带同时闪亮。并且可由客户自由定制。



全面掌控您的织机设定

分级访问管理不同用户的访问级别,且允许你定义个人页面。



短时间内轻松完成幅宽更改

所有幅宽更改相关的零部件都装在一根支架上。根据显示屏的步骤测量剑头动程,可显著缩短更改幅宽的时间。



享受织机操作

除了所有必佳乐织机上标配的各种用户友好配置外,得益于一系列创新设计,操作机器变得更加容易。



必佳乐织机专有! 点击屏幕即可读取所有开口信息

由于BlueTouch显示屏上直观显示开口,所以开口设定现在可以用最直观的方式进行。



直觉控制

OptiMax-i Connect

技术规格

* 专利
** 专利申请中

织物规格			
有效幅宽	190, 210, 220, 230, 240, 250, 280, 300, 320, 340, 360, 380, 400, 430, 460和540厘米		
减幅	80 - 100厘米, 依箱幅而定		
纱支范围	短纤	Nm 200 - Nm 3	Ne 118 - Ne 1.8
		自由飞行式, 最高可达Nm 1	Ne 0.6
	长丝	20 den - 3,000 den	22 dtex - 3,300 dtex
		自由飞行式, 最细可达10 den	11 dtex

Connect packages				标配	选配	售后
Monitor package				-	●	●
	PicConnect启用			-	-	-
	分级访问			-	-	-
	OptiStyle			-	-	-
	原材料使用			-	-	-
	AutoSens探纬器			-	-	-
	剑带监控			-	-	-
Optimization package				-	●	●
	电量监控			-	-	-
	剑带动程测量 (多臂或凸轮)			-	-	-
	综框动程测量和梭口模拟 (多臂或凸轮)			-	-	-

引纬				标配	选配	售后
纬纱选色	最多12色			●	-	●
	双纬织造 *			-	●	●
积极式剑头	GPG - 积极式导剑头 (用于专门的工业用布领域)			-	●	-
	FPG - 自由飞行式积极剑头 (用于专门领域) *			-	●	-
储纬器	PSO - 储纬器自动切换功能			-	●	●
	储纬器气动穿纱			-	●	-
	TED - 张力显示			-	●	●
主动式纬纱张力器	TEC - 程控纬纱张力器			-	●	●
	EFT - 电子纬纱张力器 *			-	●	●
探纬器	压电式探纬器, 带防双纬功能			●	-	●
	SmartEye探纬器			-	●	●
纬纱剪刀	EDC - 电子圆盘式剪刀			●	-	●
	机械式纬纱剪刀			-	●	●
	SmartCut纬纱剪刀			-	●	●
结头探测	换筒纱探测装置			-	●	●
	PKE - 必佳乐去结头装置 (换筒纱结头)			-	●	●
	全面PKE - 必佳乐去结头装置 (所有结头)			-	●	●
开夹器	ERGO - 电子右剑头开夹器 *			-	●	●

送经				标配	选配	售后
送经装置				●	-	●
经轴	直径805 mm - 1000 mm - 1100 mm			●	-	●
	适用于250厘米及以上幅宽的双经轴			-	●	●
	花式轴			-	●	●

		标配	选配	售后
后梁	双后梁罗拉	●	-	●
	双后梁罗拉, 可增加第三罗拉	-	●	●
	DWC - 直接经纱控制 (用于专门的工业用布领域) *	-	●	●
	TSF - 经纱张力传感器, 装于感应罗拉上	●	-	●
	TSW - 经纱张力传感器, 装于经轴上	-	●	●
	经纱张力补偿, 配弹簧	●	-	●
电子停经装置	6根电子停经条, 25毫米节距或8根停经条, 16毫米节距	●	-	●
	逐条探测	-	●	●
	左侧/右侧分区探测	-	●	●
品种更换装置	QSC - 快速品种更换	-	●	●

卷取				标配	选配	售后
卷取装置				●	-	●
卷布	布卷直径	550mm(经轴直径805mm)		●	-	●
		600mm(直径更大的经轴)		●	-	●
	PBM - 必佳乐大卷装 (最大直径1500mm)		-	●	-	
	直接通过卷布辊卷取 (最大幅宽280mm)		-	●	-	
织物照明	LED照明	钢箔上方		-	●	●
		织物下方		-	●	●
		后梭口上方 (有花式轴时)		-	●	●

主驱动和控制				标配	选配	售后
主驱动				●	-	-
主马达	BlueBox电子平台			●	-	-
	SUMO主马达直接驱动织机			●	-	●
	OptiSpeed (自动无极变速)			●	-	-
	全面自动找纬 *			●	-	-
箱座运动	积极式共轭凸轮组 (根据织机幅宽有2组、3组或4组)			●	-	-
开口机构	积极式凸轮开口(P)	最多8片综框		-	●	●
		自动平综		-	●	●
	积极式多臂开口(R)	最多20片或24片综框, 带平综功能		-	●	●
		电子大提花机开口(J)		-	●	●
	伺服马达驱动的边字提花机开口			-	●	●
	OptiLeno: 连续或交错S/Z全幅纱罗装置 *			-	●	-
AKM - 电子设定综平时间			●	-	-	
润滑	中央润滑, 将过滤润滑油高压循环至各个主要传动点润滑			●	-	-
冷却系统	水冷系统			-	●	●
互动式显示屏	15.6吋BlueTouch显示屏			●	-	●
智能信号灯	前面板上的按钮带有LED灯带 *(设计)			●	-	●
	LED信号灯柱 **			●	-	●

综框				标配	选配	售后
驱动装置				●	-	-
综框	对于11吋或13吋综丝			●	-	●
	标配综框			-	●	●
	加强型综框			-	●	●
	hybrid综框			-	●	●

			标配	选配	售后
布边					
布边装置	ELSY	左侧/中央/右侧	-	●	●
	- 电子控制独立布边装置				
	e-Leno (旋转式绞边装置)	左侧/右侧	-	●	●
	MTI - 机械式折入边装置	左侧/中央/右侧	-	●	●
	ATI - 气动式折入边装置	左侧/中央/右侧	-	●	●
	2色/4色EcoFill (左侧无废边装置) *		-	●	●
布边剪刀	电子剪刀	左侧/右侧	●	-	●
		中央	-	●	●
	热熔剪刀	左侧/中央/右侧	-	●	●
边撑	柱形边撑		●	-	●
	全幅边撑		-	●	●
废边	废边筒 (含废边探测)		-	●	●
	废边探测 **		-	●	●
监控工具和软件工具					
BlueTouch显示屏	织机监控和报告		●	-	-
	浏览器功能		●	-	-
	操作记录 (含日志)		●	-	-
	机器说明书 + 根据上下文进行的辅助说明		●	-	-
	传感器面板		●	-	-
各个主要织机监控系统的连接 (并行连接)			●	-	-
基于以太网或串行连接的双向通讯			-	●	●
天气监控			●	-	-
安全					
光栅	依机器发运国家而定		●	-	●

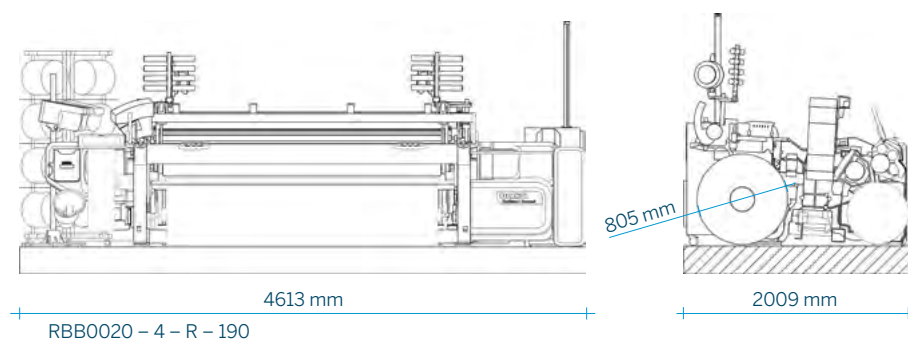

法规

在设计 OptiMax-i Connect 织机时, 必佳乐便充分考虑了当前有关安全 (机械和电气) 以及环境 (人体工程学、噪音、震动和电磁兼容性) 方面的国际性法规。

机型注解

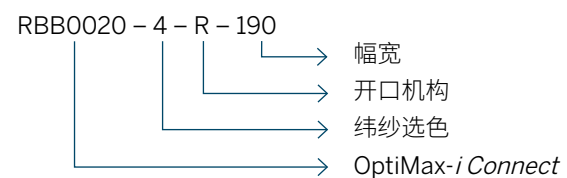

在面向未来的工厂中组装织机

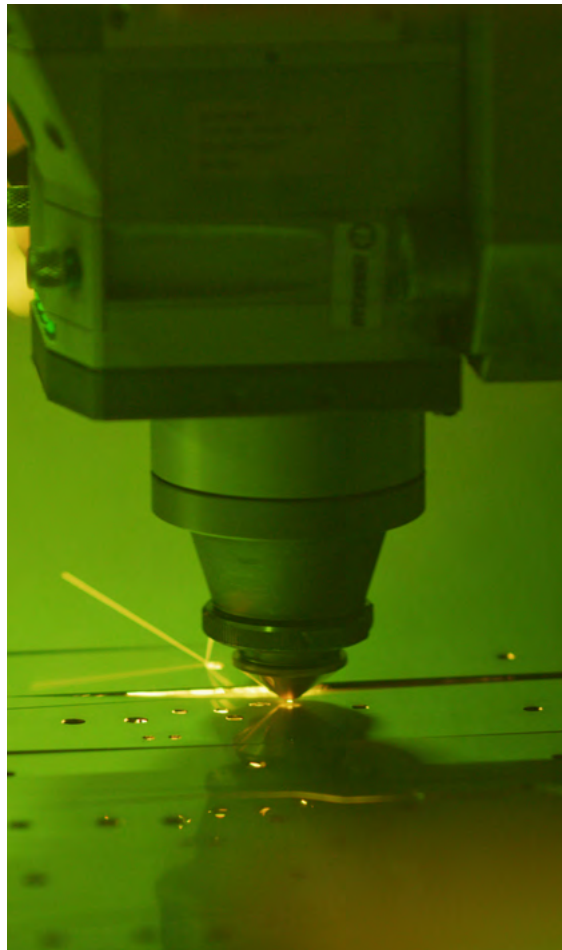

培训是必佳乐与客户之间所签订协议的一个组成部分

训练有素的员工是公司真正的财产。专业技术员工使机器以最佳性能运转，生产出优质织物，使工厂效率达到最佳。

我们认为帮助您的员工提升技能和知识是我们的职责所在。为此，2015年我们在比利时伊泊尔总部投建了一座配套先进的技术培训中心。

中心有三个设备齐全的培训室（每个培训室配有织机、切割模型和迷你车间等等），总占地面积270平米。这座新的培训中心使必佳乐可以在最佳条件下为来自世界各地的客户技师进行培训。

培训中心设施齐全，热情欢迎贵司人员的到来。如果贵司人员无法前往我们的培训中心，我们也可以安排讲师到贵司上门培训。

备件和升级改造

织机是您最重要的投资之一。保持织机处于最佳状态则是保证这份投资具有高价值，并在全球化市场中保持织造商竞争力的关键所在。

使用必佳乐原装备件可以保证必佳乐织机长期保持卓越性能。

及时更换原装备件可使必佳乐客户以最经济的方式运转织机。

不论织机的使用年限如何，使用原装备件都能使机器保持在最佳状态，更可使机器保值增值。

此外，如果您要扩展织造范围或者提高织机的性能，必佳乐为已安装织机提供了升级改造包。升级改造包将最新技术应用到您的织机上，既提升了织机的织造性能，又增加了您的投资价值。

想了解必佳乐新闻?

请访问必佳乐网站www.picanol.com.cn,
了解我们的最新新闻、快讯和活动。



预约培训课程

如前所述, 培训是必佳乐与客户之间所签订协议的一个组成部分。

培训课程详单请登陆我司网站查看:
www.picanol.com.cn/node/39

欲了解更多信息, 请联系您当地的必佳乐代理或客户服务代表 (CSR)。联系方式见
www.picanol.com.cn/agents



生活更轻松

我们最新设计研发的计算器让织造商的日常生活更轻松。

请访问我们的网站 www.picanol.com.cn
找到我们新的集成织造计算器。



在微信上
关注我们



必佳乐简介

必佳乐是当今世界领先的织机制造商之一。80多年来,在全球织造业中发挥着开拓性作用。必佳乐研发、生产和销售基于喷气和剑杆技术的高科技织机,并为织机提供数字服务,以及综框、钢筘、升级包、备件、培训和故障排除等产品和服务。必佳乐隶属于必佳乐集团,是泰桑德乐集团有限公司(泛欧交易所代码:TESB)的子公司。

欲知更多信息,请浏览必佳乐网站www.picanol.com.cn。

PICANOL 
Let's grow together



必佳乐对本刊物中的图示和描述不以任何方式承担任何责任:
因工程设计及材质改进,产品技术规格有可能会发生变更。EN 21.09.2023.

PICANOL 
Let's grow together

Steverlyncklaan 15, 8900 Ieper, Belgium
+32 57 222 111 - info@picanol.be

 /picanolmovie

    /picanolweavingmachines